

# **INSPIRON™**

## **PRŮVODCE INSTALACÍ**

Model PP19S

## Poznámky a upozornění

 **POZNÁMKA:** POZNÁMKA označuje důležité informace, které pomáhají k lepšímu využití počítače.

 **UPOZORNĚNÍ:** UPOZORNĚNÍ varují před možným poškozením hardwaru nebo ztrátou dat a obsahují pokyny, jak těmto problémům předejít.

 **VAROVÁNÍ:** VAROVÁNÍ upozorňuje na potenciální poškození majetku či riziko úrazu nebo smrti.

---

**Změna informací bez předchozího upozornění v tomto dokumentu vyhrazena.**

**© 2008–2009 Dell Inc. Všechna práva vyhrazena.**

Jakékoli rozšiřování a kopírování těchto materiálů bez písemného povolení společnosti Dell Inc. je přísně zakázáno.

Obchodní známky použité v tomto textu: *Dell*, logo *DELL*, *Inspiron*, *YOURS IS HERE* a *DellConnect* jsou obchodní známky společnosti Dell Inc.; *Intel* je registrovaná obchodní známka a *Atom* je obchodní známka společnosti Intel Corporation ve Spojených státech amerických a ostatních zemích; *Microsoft*, *Windows*, *Windows Vista* a logo tlačítka Start systému *Windows Vista* jsou buď obchodní známky nebo registrované obchodní známky společnosti Microsoft ve Spojených státech nebo v ostatních zemích; *Bluetooth* je registrovaná obchodní známka společnosti Bluetooth SIG a je v rámci udělené licence používána společností Dell; *SRS Premium Sound*, *SRS* a symbol (O) jsou obchodní známky společnosti SRS Labs, Inc.

Ostatní ochranné známky a názvy mohou být v tomto dokumentu použity buď v souvislosti s organizacemi, které si na tyto známky a názvy činí nárok, nebo s jejich produkty. Společnost Dell Inc. si nečiní nárok na jiné ochranné známky a názvy, kromě svých vlastních.

# Obsah

<b>Instalace laptopu Inspiron™ . . . . .</b>	<b>5</b>	Prvky na levé straně laptopu . . . . .	17
Před nastavením počítače . . . . .	5	Prvky na horní straně laptopu a prvky klávesnice . . . . .	19
Připojte napájecí adaptér . . . . .	6	Gesta dotykové podložky . . . . .	21
Připojte síťový kabel (volitelné) . . . . .	7	Nastavení citlivosti dotykové podložky . . . . .	23
Stiskněte tlačítko hlavního vypínače . . . . .	8	Prvky displeje . . . . .	24
Zapnutí či vypnutí bezdrátového připojení (volitelné) . . . . .	9	Vyjmutí a výměna baterie . . . . .	25
Nastavení operačního systému Ubuntu® . . . . .	10	Softwarové funkce . . . . .	26
Nastavení operačního systému Microsoft® Windows® XP . . . . .	10	<b>Odstraňování potíží . . . . .</b>	<b>29</b>
Nastavte připojení k Internetu (volitelné) . . . . .	10	Potíže se sítí . . . . .	29
Nastavení TV tunerů (dostupnost se liší podle oblasti) . . . . .	14	Potíže s napájením . . . . .	30
<b>Použití laptopu Inspiron™ . . . . .</b>	<b>15</b>	Potíže s pamětí . . . . .	31
Prvky na pravé straně laptopu . . . . .	15	Zablokování a problémy se softwarem . . . . .	32

<b>Použití nástrojů podpory . . . . .</b>	<b>35</b>	Automatizovaná služba stavu objednávek . . . . .	51
Středisko podpory společnosti Dell . . .	35	Informace o produktech . . . . .	52
Systémová hlášení . . . . .	36	Vrácení zboží za účelem záruční opravy nebo vrácení peněz . . . . .	52
Průvodce řešením potíží s hardwarem . . . . .	38	Než zavoláte . . . . .	53
Nástroj Dell Diagnostics . . . . .	38	Kontaktování společnosti Dell . . . . .	54
<b>Obnovení operačního systému . . . . .</b>	<b>41</b>	<b>Další informace a zdroje . . . . .</b>	<b>56</b>
Obnovení systému . . . . .	41	<b>Specifikace . . . . .</b>	<b>59</b>
Použití nástroje Dell™ PC Restore v operačním systému Windows XP . . .	43	<b>Rejstřík . . . . .</b>	<b>67</b>
Nástroj Dell Factory Image Restore . . .	45		
Přehled instalování operačního systému . . .	46		
<b>Získání pomoci . . . . .</b>	<b>49</b>		
Technická podpora a služby zákazníkům . . . . .	50		
DellConnect™ . . . . .	50		
Služby online . . . . .	50		



# Instalace laptopu Inspiron™

Tento oddíl obsahuje informace o nastavení laptopu Inspiron Mini 10.

## Před nastavením počítače

Při umístění počítače dbejte na to, aby byl zajištěn snadný přístup ke zdroji napájení, přiměřená ventilace a aby počítač ležel na rovném povrchu.

Omezené proudění vzduchu v okolí laptopu Inspiron může způsobit přehřátí počítače. Přehřátí předejdete tak, že u zadní strany počítače ponecháte alespoň 10,2 cm volného prostoru a u všech ostatních stran nejméně 5,1 cm. Je-li počítač zapnutý, rozhodně byste jej neměli umisťovat do uzavřeného prostoru, jako je skříň nebo zásuvka.

-  **VAROVÁNÍ:** Nezakrývejte větrací otvory. Dejte pozor, aby se do nich nedostaly žádné předměty, a dbejte na to, aby se v nich nehromadil prach. Spuštěný počítač Dell™ neuchovávejte v prostředí s nedostatečným větráním, například v uzavřeném kufříku. Při nedostatečném proudění vzduchu hrozí poškození počítače nebo požár.
-  **UPOZORNĚNÍ:** Pokládání těžkých nebo ostrých objektů na počítač může způsobit jeho trvalé poškození.

## Připojte napájecí adaptér

Připojte kabel napájecího adaptéru jedním koncem k počítači a druhým koncem do zásuvky nebo přepěťového chrániče.

**⚠ VAROVÁNÍ: Adaptér napájení lze připojit k elektrickým zásuvkám**

kdekoliv ve světě. Konektory a rozdvojky se však mohou v jednotlivých zemích lišit. Použitím neodpovídajícího kabelu nebo jeho nesprávným připojením do zásuvky můžete způsobit požár nebo poškození zařízení.

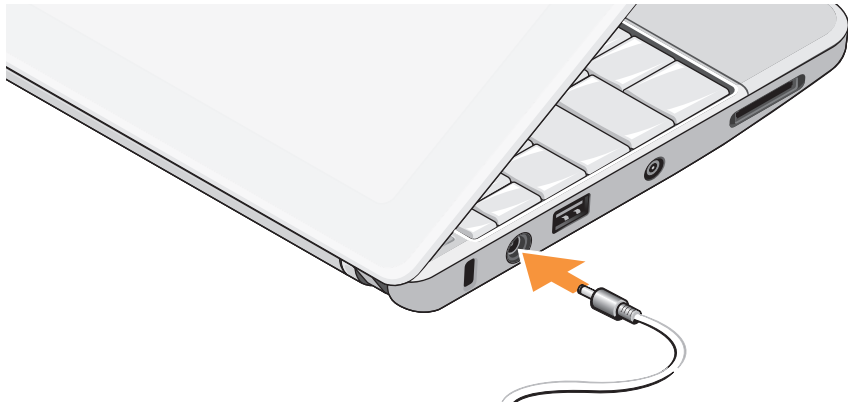

## Připojte síťový kabel (volitelné)

Používáte-li připojení k síti pomocí kabelu,  
připojte síťový kabel.



## Stiskněte tlačítko hlavního vypínače







## Zapnutí či vypnutí bezdrátového připojení (volitelné)

Zapnutí bezdrátového připojení:

1. Zapněte počítač.
2. Poklepejte na  ikonu v oznamovací oblasti nebo stiskněte klávesu <F2>. Zobrazí se dialogové okno **Zapnutí/ vypnutí bezdrátového připojení**.
3. Vyberte možnosti, které chcete povolit:
  - **Povolit připojení Bluetooth**
  - **Povolit místní bezdrátovou síť/WiMax**
  - **Povolit bezdrátové připojení WAN/GPS**
4. Klepněte na tlačítko **OK**.

Vypnutí bezdrátového připojení:

1. Poklepejte na  ikonu v oznamovací oblasti nebo stiskněte klávesu <F2>. Zobrazí se dialogové okno **Zapnutí/ vypnutí bezdrátového připojení**.
  2. Smažte možnosti, které chcete zakázat:
    - **Povolit připojení Bluetooth**
    - **Povolit místní bezdrátovou síť/WiMax**
    - **Povolit bezdrátové připojení WAN/GPS**
  3. Klepněte na tlačítko **OK**.
-  **POZNÁMKA:** V závislosti na konfiguraci počítače nemusí být zobrazena možnost WiMax.

## Nastavení operačního systému Ubuntu®

Pokud jste během objednávky počítače zažádali o operační systém Ubuntu, bude pro něj počítač Dell přednastaven. Více informací o operačním systému naleznete v *Průvodci rychlého spuštění operačního systému Ubuntu*, který byl dodán spolu s počítačem.

## Nastavení operačního systému Microsoft® Windows® XP

Pokud jste během objednávky počítače zažádali o operační systém Microsoft Windows, bude pro něj počítač Dell přednastaven. Při prvním spuštění je třeba systém Windows nastavit, což provedete podle instrukcí na obrazovce. Tyto kroky jsou povinné a jejich dokončení trvá nejvýše 15 minut. Jednotlivé obrazovky vás provedou různými procedurami, jako je přijetí licenční smlouvy, nastavení předvoleb a nastavení internetového připojení.

△ **UPOZORNĚNÍ:** Nepřerušujte proces nastavení operačního systému. Pokud tak učiníte, může se počítač stát nepoužitelným.

## Nastavte připojení k Internetu (volitelné)

■ **POZNÁMKA:** Poskytovatelé služeb Internetu a jejich nabídky se liší podle jednotlivých zemí.

Chcete-li se připojit k Internetu, budete potřebovat externí modem nebo síťové připojení a služby poskytovatele připojení k Internetu.

### Nastavení připojení k internetu pomocí kabelu

Používáte-li vytáčené připojení, připojte telefonní kabel k externímu modemu USB (volitelný) a do telefonní zástrčky na stěně, předtím než provedete nastavení připojení k Internetu. Pokud využíváte připojení prostřednictvím modemu DSL, kabelového nebo satelitního modemu, kontaktujte

svého poskytovatele připojení k Internetu nebo operátora mobilních telefonních služeb a vyžádejte si pokyny pro připojení.

### Nastavení bezdrátového připojení k internetu

Aby bylo možné používat bezdrátové připojení k internetu, je třeba nastavit připojení k bezdrátovému směrovači. Připojení k bezdrátovému směrovači nastavíte následovně:

1. Ujistěte se, že je v počítači povoleno bezdrátové připojení (viz část „Zapnutí či vypnutí bezdrátového připojení (volitelné)“ na straně 9).
2. Uložte a zavřete všechny otevřené soubory a ukončete všechny spuštěné programy.
3. Klepněte na nabídku Start a poté na položku **Připojit**.
4. Podle pokynů na obrazovce dokončete nastavení.

### Nastavení připojení k Internetu

Nastavení připojení k internetu pomocí poskytovatele zástupce na pracovní ploše od poskytovatele připojení:

1. Uložte a zavřete všechny otevřené soubory a ukončete všechny spuštěné programy.
2. Poklepejte na ikonu poskytovatele připojení na pracovní ploše systému Microsoft Windows.
3. Podle pokynů na obrazovce dokončete nastavení.

Pokud na pracovní ploše nemáte ikonu poskytovatele připojení nebo chcete nastavit připojení k internetu pomocí jiného poskytovatele, postupujte podle pokynů v následující části.

 **POZNÁMKA:** Pokud se k Internetu nemůžete připojit, ale v minulosti jste se již připojili úspěšně, mohlo dojít k výpadku připojení k Internetu ze strany poskytovatele. Obráťte se na

poskytovatele a informujte se o stavu služby nebo se pokuste připojit později.

-  **POZNÁMKA:** Připravte si informace od svého poskytovatele služeb Internetu. Pokud nemáte poskytovatele služeb Internetu, můžete jej získat pomocí Průvodce **Připojením k Internetu**.

*Windows Vista®*

1. Uložte a zavřete všechny otevřené soubory a ukončete všechny spuštěné programy.
2. Klepněte na tlačítko **Start**  → **Ovládací panely**.
3. V části **Sít' a internet** klepněte na položku **Připojit k internetu**.  
Zobrazí se okno **Připojit k internetu**.
4. Klepněte buď na položku **Širokopásmové připojení (PPPoE)**, nebo **Vytáčené připojení** podle požadovaného druhu připojení:

- a. Možnost **Širokopásmové připojení**  
zvolte v případě, že používáte modem DSL, satelitní modem, kabelový modem nebo připojení Bluetooth®.
- b. Vyberte možnost **Vytáčené připojení**, chcete-li se připojit pomocí volitelného modemu USB pro vytáčené připojení nebo pomocí připojení ISDN.

-  **POZNÁMKA:** Nevíte-li, který typ připojení máte vybrat, klepněte na položku **Chci pomoci při výběru** nebo kontaktujte svého poskytovatele připojení.

5. Postupujte podle pokynů na obrazovce a k dokončení nastavení systému použijte informace o nastavení dodané vaším poskytovatelem připojení.

*Windows XP*

1. Uložte a zavřete všechny otevřené soubory a ukončete všechny spuštěné programy.
2. Klepněte na tlačítko **Start** → **Ovládací panely**.

3. V nabídce **Sít'ová připojení** vyberte položku **Nastavit či upravit připojení k internetu**.  
Zobrazí se okno **Možnosti internetu**.
4. Klepněte na tlačítko **Nastavit**.  
Zobrazí se **Průvodce novým připojením**.
5. Klepněte na položku **Připojit** k Internetu.
6. V následujícím okně klepněte na příslušnou možnost:
  - Pokud nemáte svého poskytovatele služeb Internetu a chcete si jej zvolit, klepněte na položku **Vybrat ze seznamu poskytovatelů služeb Internetu**.
  - Pokud jste již dříve získali informace od svého poskytovatele služeb Internetu, ale neobdrželi jste instalační disk CD, klepněte na položku **Nastavit připojení ručně**.
  - Pokud máte disk CD, klepněte na položku **Použít disk CD od poskytovatele služeb Internetu**.
7. Klepněte na tlačítko **Další**.  
Pokud jste vybrali možnost **Nastavit připojení ručně**, pokračujte krokem 6. V opačném případě dokončete nastavení podle instrukcí na obrazovce.  
 **POZNÁMKA:** Pokud nevíte, které připojení si máte vybrat, kontaktujte svého poskytovatele připojení k Internetu.
8. Vyberte příslušnou možnost v nabídce **Jak se chcete připojit k Internetu?** a poté klepněte na tlačítko **Další**.
9. Použijte informace od poskytovatele připojení k Internetu a dokončete nastavení.

## Nastavení TV tunerů (dostupnost se liší podle oblasti)

Nastavit TV tuner lze pomocí nástroje PowerCinema.

První nastavení TV tuneru:

1. V nabídce **Start** → **Všechny programy** klepněte na ikonu nástroje PowerCinema.
2. Spusťte nástroj v nabídce **Hlavní nabídka** → **Zábava** → **Live TV** a pokračujte podle instrukcí na obrazovce.

Změna nastavení TV tuneru:

1. V nabídce **Start** → **Všechny programy** klepněte na ikonu nástroje PowerCinema.
2. Spusťte nástroj v nabídce **Hlavní nabídka** → **Zábava** → **Live TV**.
3. V nabídce ovládání klepněte na tlačítko **Pokročilé**.





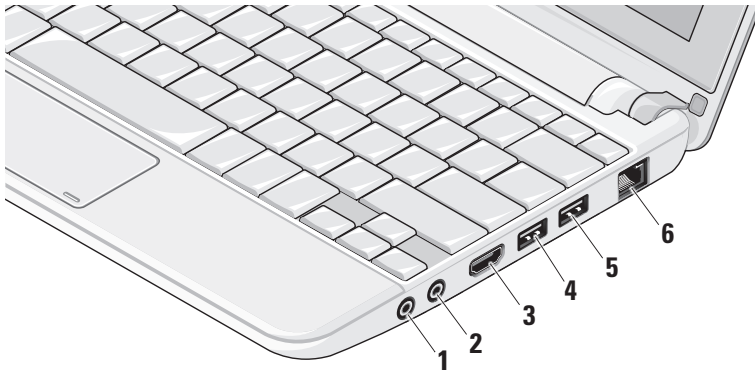

4. Zvolte položku **Nastavení**.
5. Klepněte na tlačítko **Spustit průvodce nastavením** a pokračujte podle instrukcí na obrazovce.

# Použití laptopu Inspiron™

Počítač Inspiron Mini 10 obsahuje ukazatele a tlačítka, která poskytují informace a umožňují vykonávat běžné úlohy. Konektory v počítači nabízí možnost připojit dodatečná zařízení.

## Prvky na pravé straně laptopu



-  **Zvukový výstup/konektor připojení sluchátek** – slouží k připojení sluchátek nebo k výstupu zvuku do napájených reproduktorů nebo audio systému.
-  **Konektor pro vstup zvuku** – slouží k připojení mikrofону nebo vstupního signálu, který může být předáván programům ke zpracování zvuku.
-  **Konektor rozhraní HDMI** – po připojení k televizi umožňuje přenos prostorového audiosignálu 5.1, tak i videosignálu.  
 **POZNÁMKA:** Připojíte-li konektor k monitoru, bude čten pouze videosignál.
-  **Konektor USB 2.0** – slouží k připojení zařízení USB, jako je myš, klávesnice, tiskárna, externí pevný disk nebo MP3 přehrávač.
-  **Napájecí konektor USB** – připojuje se k zařízením USB, která vyžadují napájení. Je podporováno proudové zatížení až 2 A.
-  **Síťový konektor** – slouží k připojení počítače k síti nebo širokopásmovému zařízení při připojení k síti pomocí kabelu.



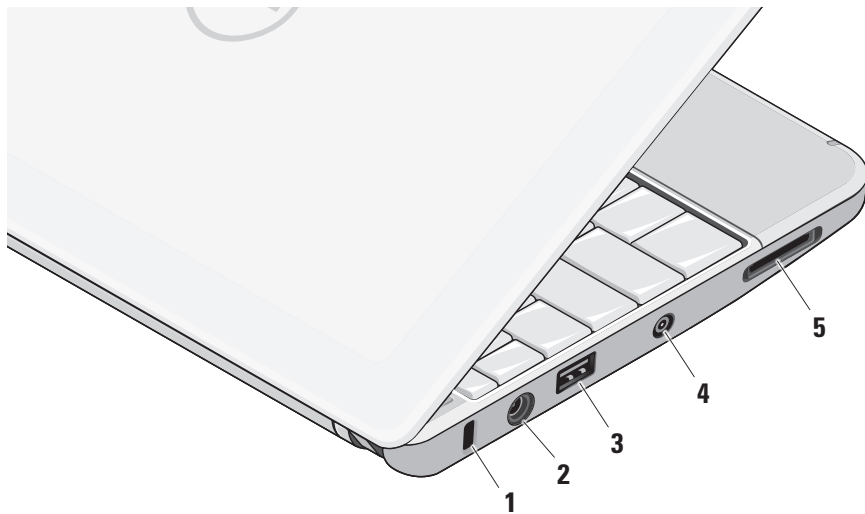

## Prvky na levé straně laptopu



**1 Slot pro bezpečnostní kabel** – pomocí něj lze k počítači připojit komerčně dostupné zařízení proti krádeži.

 **POZNÁMKA:** Předtím, než zakoupíte zařízení proti krádeži, se ujistěte, že jej lze připojit do slotu bezpečnostního kabelu v počítači.

**2**  **Konektor napájecího adaptéru** – se připojuje k napájecímu adaptéru, který napájí počítač a nabíjí baterii.

**3**  **Konektor USB 2.0** – slouží k připojení zařízení USB, jako je myš, klávesnice, tiskárna, externí pevný disk nebo MP3 přehrávač.

**4 Konektor vstupu antény (pouze u vybraných modelů)** – slouží k sledování programů za použití televizní karty (volitelné) pomocí připojení externí antény konektorem MCX. Více informací o nastavení televizní karty naleznete v oddílu „nastavení TV tuneru (dostupnost se liší podle oblasti)“ na straně 13.

**5**  **Čtečka karet SD/SDHC/MMC/MS/MSPPro 3 v 1** – nabízí rychlý a pohodlný způsob jak zobrazovat a sdílet digitální fotografie, hudbu, videa a dokumenty uložené na těchto typech paměťových karet:

- paměťová karta Secure Digital (SD),
- karta Secure Digital High Capacity (SDHC),
- multimediální karta (MMC),
- Memory Stick,
- Memory Stick PRO.

## Prvky na horní straně laptopu a prvky klávesnice

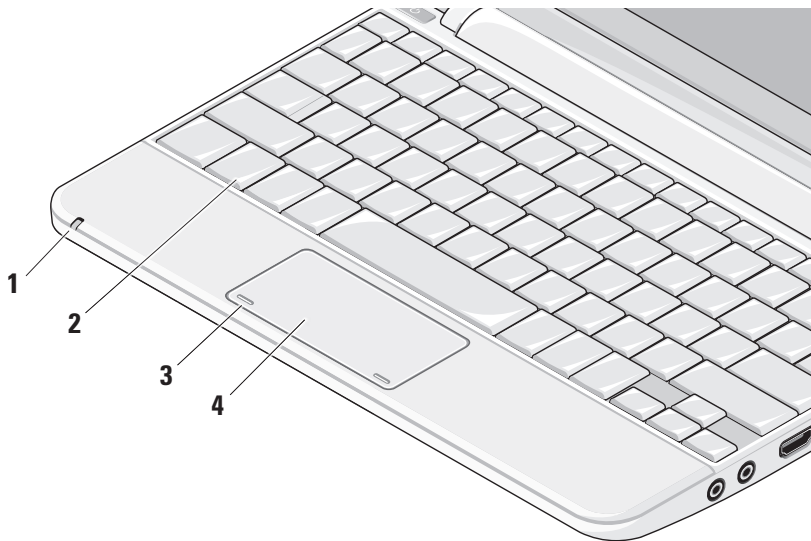

**1 Světelný ukazatel napájení a baterie** – svítí nebo bliká v závislosti na stavu baterie. Světlo vyjadřuje následující stav během nabíjení či používání počítače. Napájení z:

napájecího adaptéru

- Svítící bílá: počítač je spuštěn a baterie se dobíjí.
- Blikající bílá: počítač je v úsporném režimu.
- Nesvítí: počítač je vypnut a baterie je dostatečně nabitá.

baterie

- Svítící bílá: počítač je zapnut.
- Blikající bílá: počítač je v úsporném režimu.
- Blikající žlutá: baterie je nedostatečně nabitá. Připojte napájecí adaptér a baterii nabijte.
- Nesvítí: počítač je vypnut.

**2 Klávesnice** – nastavení této klávesnice lze přizpůsobit pomocí systémového nastavení.

**3 Tlačítka dotykové podložky** – provádí operace odpovídající levému a pravému tlačítku myši.

**4 Dotyková podložka** – nabízí stejnou funkci jako myš. Podporuje funkce **Posouvání, Přeskakování, Přiblížování, Otáčení a Pracovní plocha**. Více informací naleznete v oddílu „Gesta dotykové podložky“ na straně 20.

## Gesta dotykové podložky

### Posouvání

Umožňuje procházet obsahem. Funkce přecházení zahrnuje:

**Otočení** – umožňuje zobrazit vybraný objekt, pokud není celý vidět.

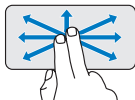

Posuňte dva prsty v požadovaném směru. Tím zobrazíte vybraný objekt.

**Automatické svislé posouvání** – umožňuje aktivní okno posouvat nahoru a dolů.

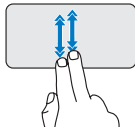

Rychlým posunutím dvou prstů nahoru nebo dolů aktivujete automatické svislé posouvání.

Klepnutím na dotykovou podložku automatický posun ukončíte.

**Automatické vodorovné posouvání** – umožňuje aktivní okno posouvat vlevo a vpravo.

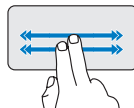

Rychlým posunutím dvou prstů vlevo nebo vpravo aktivujete automatické vodorovné posouvání.

Klepnutím na dotykovou podložku automatický posun ukončíte.

### Přeskakování

Podle směru přeskočení umožňuje přeskočit obsahem dopředu nebo zpět.

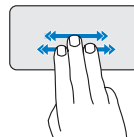

Rychlým posunutím tří prstů v požadovaném směru přeskočíte obsah v aktivním okně.

## Přiblížení

Umožňuje přiblížit nebo oddálit obsah obrazovky. Funkce přiblížení zahrnuje:

**Sevření** – umožňuje přibližovat či oddalovat přiblížením či oddálením dvou prstů na dotykové podložce.

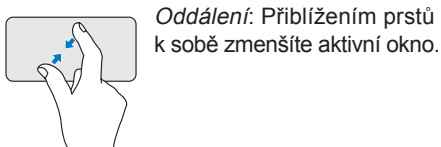
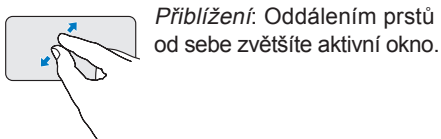

## Otáčení

Umožňuje otáčet aktivní prvek na obrazovce. Funkce otáčení zahrnuje:

**Točení** – umožňuje otáčet aktivním prvkem v rozsahu 90 stupňů pomocí dvou prstů, z nichž je jeden opřen o dotykovou podložku a druhý se otáčí.



Palcem nehýbejte a ukazováčkem pohybujte po oblouku vlevo nebo vpravo. Zvolený prvek bude otáčen po, nebo proti směru hodinových ručiček.

## Plocha

Umožňuje minimalizovat všechny otevřená okna a zobrazí plochu.

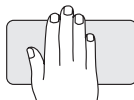

Položte vaši dlaň v libovolném úhlu na dotykovou podložku a krátce ji tam ponechte.

## Nastavení citlivosti dotykové podložky

Funkce sledování dlaně umožňuje nastavit citlivost dotykové podložky a hodí se k předcházení nechtěného pohybu ukazatele během psaní na klávesnici.

Nastavení citlivosti dotykové podložky:

1. Klepněte na nabídku **Start**  → **Ovládací panely** → **Myš** a vyberte kartu **Elantech**.
2. Klepněte na položku **Možnosti...** a v zobrazeném okně **Elan Smart-Pad** přejděte dolů a vyberte možnost **Sledování dlaně**.
3. Přetažením posuvníku **Citlivost sledování dlaně** zvyšte nebo snižte citlivost dotykové podložky.

## Prvky displeje

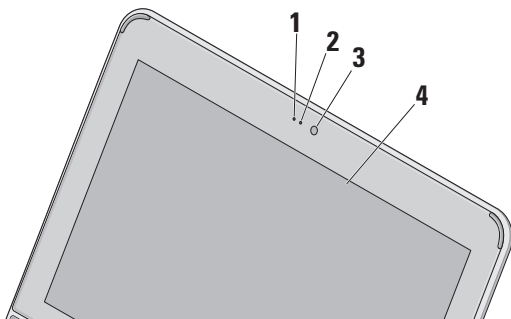

- 1 Mikrofon** – poskytuje kvalitní zvuk pro videokonverzaci a nahrávání hlasového záznamu.
- 2 Indikátor aktivity kamery** – oznamuje, zda je kamera vypnutá nebo zapnutá.
- 3 Kamera** – vestavěná kamera sloužící k záznamu videa, ke konferenci a konverzaci.
- 4 Displej** – displej se může lišit v závislosti na volbách, které jste při nákupu počítače provedli. Více informací o displejích naleznete v *Průvodci technologiemi Dell*.



## Vyjmutí a výměna baterie

**VAROVÁNÍ:** V případě používání nevhodné baterie hrozí zvýšené nebezpečí požáru nebo výbuchu. V tomto počítači by měly být používány pouze značkové baterie Dell. Nepoužívejte baterie z jiných počítačů.

**VAROVÁNÍ:** Před vyjmutím baterie vypněte počítač a odpojte externí kabely (včetně kabelu napájecího adaptéru).

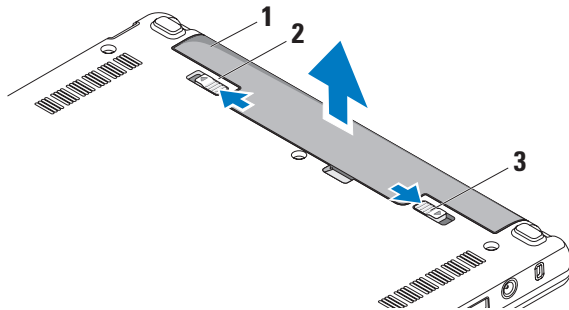

- 1 baterie
- 2 uvolňovací pojistka baterie
- 3 uzamykací pojistka baterie

Postup při vyjmutí baterie:

1. Vypněte počítač a obraťte jej.
2. Přesouvejte uzamykací pojistku baterie, dokud západka nezapadne na místo.
3. Baterii uvolníte posunutím uvolňovací pojistky baterie do odemčené polohy.
4. Vyměňte baterii z přihrádky.

Chcete-li vložit novou baterii, vsuňte ji do pozice, dokud nezapadne na místo. Následně posuňte uzamykací pojistku baterie do zamčené polohy.

## Softwarové funkce

 **POZNÁMKA:** Více informací o funkcích uvedených v tomto oddíle naleznete v *Průvodci technologiemi Dell*, který se nachází na vašem pevném disku, nebo na webových stránkách podpory společnosti Dell, které najdete na adrese **support.dell.com**.

## Produktivita a komunikace

Počítač můžete používat k tvorbě prezentací, brožur, přání, letáků a tabulek, podle toho jaké aplikace máte v počítači nainstalovány. Přesný soupis softwaru nainstalovaného v počítači naleznete na objednávce.

Jakmile se připojíte k internetu, budete moci prohlížet webové stránky, používat e-mailový účet, nahrávat a stahovat soubory atd.

## Zábava a multimédia

Počítač můžete používat ke sledování videa, hraní her, poslouchání hudby a internetových rádií.

## Nastavení pracovní plochy

Můžete měnit vzhled, rozlišení, tapetu, spořič obrazovky a jiné prvky plochy.

### *Windows Vista*

1. Klepnutím pravým tlačítkem na prázdnou oblast pracovní plochy můžete otevřít okno vlastností zobrazení.
2. Po klepnutí na položku **Přizpůsobit** se otevře okno **Přizpůsobit vzhled a zvuky**, kde naleznete všechny možnosti nastavení.

### *Windows XP*

1. Klepnutím pravým tlačítkem na prázdnou oblast pracovní plochy můžete otevřít okno vlastností zobrazení.
2. Po klepnutí na položku **Vlastnosti** se otevře okno **Vlastnosti zobrazení**, kde naleznete všechny možnosti přizpůsobení.

## Nastavení možností napájení

Pro konfiguraci napájení počítače můžete použít možnosti napájení, které jsou součástí operačního systému. Operační systém Windows nabízí tři základní možnosti:

- **Rovnováha** — tato možnost poskytuje plné napájení v případě potřeby a šetří energii ve chvílích nečinnosti.
- **Úsporný režim** — tato možnost šetří energii snížením systémového výkonu (čímž se prodlouží doba provozu počítače) a snížením množství energie, kterou počítač během provozu spotřebovává.
- **Vysoký výkon** — tato možnost nabízí nejvyšší úroveň systémového výkonu díky přizpůsobení rychlosti procesoru vaší aktivitě a maximalizaci systémového výkonu.

### Zálohování dat

Data a složky uložené v počítači se doporučuje pravidelně zálohovat. Postup zálohování souborů:

#### *Windows Vista*

1. Klepněte na nabídku **Start**  → **Ovládací panely** → **System a údržba** → **Uvítací centrum** → **Přenést soubory a nastavení**.
2. Klepněte na tlačítko **Zálohovat soubory** nebo na tlačítko **Zálohovat počítač**.
3. Klepněte na tlačítko **Pokračovat v dialogovém okně Řízení uživatelských účtů** a postupujte podle pokynů v průvodci **Zálohování souborů**.

#### *Windows XP*

1. Klepněte na položku **Start** → **Všechny programy** → **Příslušenství** → **Systemové nástroje** → **Záloha**.
2. Postupujte podle návodu v průvodci **Zálohování souborů**.

# Odstraňování potíží

**⚠ VAROVÁNÍ:** Sejmutí krytu počítače by měl provádět pouze školený servisní technik. Podrobné instrukce týkající se servisu a řešení potíží naleznete v *Servisní příručce* na stránkách webové podpory společnosti Dell na adrese [support.dell.com](http://support.dell.com).

## Potíže se sítí

### Bezdrátové připojení

#### Pokud bezdrátové připojení k síti nefunguje

Bezdrátový směrovač je v režimu offline nebo je na počítači bezdrátové připojení zakázáno.

- Zkontrolujte, zda je bezdrátový směrovač napájen a zda je připojen ke zdroji dat (kabelový modem nebo síťový rozbočovač).

- Vaše bezdrátové připojení může být blokováno nebo přerušováno rušením. Zkuste počítač přisunout blíže k bezdrátovému směrovači.
- Obnovení připojení k bezdrátovému směrovači:
  - a. Ujistěte se, že je v počítači povoleno bezdrátové připojení (viz část „Zapnutí či vypnutí bezdrátového připojení (volitelné)“ na straně 9).
  - b. Uložte a zavřete všechny otevřené soubory a ukončete všechny spuštěné programy.
  - c. Klepněte na nabídku Start a poté na položku **Připojit**.
  - d. Podle pokynů na obrazovce dokončete nastavení.

### Připojení pomocí kabelu

**Pokud připojení k síti nefunguje** — kabel je povytažený nebo poškozený.

- Zkontrolujte, zda je kabel řádně připojený a zda není poškozený.

Podle indikátoru integrity linky, který je umístěn vedle síťového konektoru, můžete určit, zda vaše připojení funguje.

Rozlišovány jsou následující stavy:

- Zelená — mezi sítí 10 Mb/s a počítačem existuje dobré spojení.
- Oranžová — mezi sítí 100 Mb/s a počítačem existuje dobré spojení.
- Nesvítí — počítač nerozpoznal fyzické připojení k síti.

 **POZNÁMKA:** Indikátor integrity linky vedle síťového konektoru informuje pouze o síťovém připojení pomocí kabelu. Tento indikátor neposkytuje informace o stavu bezdrátového připojení.

### Potíže s napájením

**Pokud kontrolka napájení nesvítí** — počítač je vypnut nebo není napájen.

- Pokud je počítač připojen do napájecí rozdvojky, zkontrolujte, zda je rozdvojka připojena do zásuvky a zda je rozdvojka zapnuta. Vyřadte z okruhu jisticí zařízení, napájecí rozdvojky a prodlužovací kabely a ověřte si, že bez nich počítač řádně pracuje.
- Zkontrolujte, zda řádně pracuje elektrická zásuvka tak, že do ní připojíte jiné zařízení, například lampu.
- Zkontrolujte připojení kabelů adaptéru napájení. Je-li napájecí adaptér vybaven indikátorem, ujistěte se, že tento indikátor svítí.

**Pokud indikátor napájení svítí bíle a počítač nereaguje** — displej pravděpodobně nereaguje. Stiskněte tlačítko pro zapnutí a podržte jej dokud se počítač nevypne a znovu jej zapněte.

**Pokud indikátor napájení bliká bíle** — počítač je v úsporném režimu. Stiskněte klávesu na klávesnici, proveďte pohyb pomocí touchpadu či připojenou myš nebo stiskněte tlačítko napájení a pokračujte v normální práci s počítačem.

**Pokud indikátor napájení bliká žlutě** — zařízení může být poškozeno nebo baterie je vybitá.

- Pokud je počítač napájen, je zařízení pravděpodobně poškozeno či nesprávně nainstalováno.
- Pokud je baterie vybitá, připojte k počítači napájecí adaptér.

**Pokud příjem signálu na počítači není kvalitní** — nevyžádaný signál ruší nebo

blokuje ostatní signály. Některé příklady zdrojů rušení:

- Napájecí prodlužovací kabely, prodlužovací kabely klávesnice a prodlužovací kabely myši.
- Příliš velký počet zařízení připojených do napájecí rozvodky.
- Několik napájecích rozvodek připojených do stejné elektrické zásuvky.

## Potíže s pamětí

**Pokud se zobrazí zpráva o nedostatku paměti** —

- Zkuste uložit a zavřít všechny otevřené soubory a ukončit spuštěné programy, které nepoužíváte, a zkontrolujte, zda se problém vyřeší.
- Vyhledejte informace o minimálních požadavcích na systém v dokumentaci k softwaru. V případě potřeby nainstalujte další paměťové moduly (viz *Servisní*

*příručka* na stránkách webové podpory společnosti Dell na adrese [support.dell.com](http://support.dell.com)).

### **Pokud se setkáte s dalšími potížemi s pamětí —**

- Zkontrolujte, zda je paměťový modul kompatibilní s počítačem. Počítač podporuje pouze paměťové moduly DDR2. Bližší informace o typech paměti podporovaných počítačem naleznete v části „Specifikace“ na straně 59.
- Přeinstalujte paměťové moduly (viz *Servisní příručka* na stránkách webové podpory společnosti Dell na adrese [support.dell.com](http://support.dell.com)).
- Spusťte nástroj Dell Diagnostics (viz nástroj „Nástroj Dell Diagnostics“ na straně 38).

## **Zablokování a problémy se softwarem**

**Pokud se počítač nezapne** — ujistěte se, že je napájecí kabel řádně připojen k počítači i elektrické zásuvce.

**Pokud program přestane reagovat** — ukončete program:

1. Stiskněte kombinaci kláves <Ctrl>, <Shift> a <Esc>.
2. Klepněte na tlačítko **Aplikace**.
3. Klepněte na program, který přestal reagovat.
4. Klepněte na možnost **Ukončit úlohu**.

**Pokud program opakovaně kolabuje** — zkontrolujte dokumentaci k softwaru. V případě potřeby software odinstalujte a znovu nainstalujte.



 **POZNÁMKA:** V dokumentaci k softwaru nebo na médiu (disk CD nebo DVD) jsou obvykle uvedeny pokyny k instalaci.

 **POZNÁMKA:** Váš počítač může, ale nemusí mít optickou jednotku. Použijte externí optickou jednotku nebo jakoukoli jinou externí paměť pro postupy, které zahrnují média.

**Pokud počítač přestane reagovat nebo se zobrazí modrá obrazovka —**

 **UPOZORNĚNÍ:** Pokud řádně neukončíte operační systém, může dojít ke ztrátě dat.

Pokud není možné získat odezvu stisknutím klávesy na klávesnici nebo pohnutím myši, stiskněte tlačítko napájení alespoň 8 až 10 sekund (než se počítač vypne) a pak restartujte počítač.

**Pokud je program určen pro starší verzi operačního systému Microsoft® Windows® —**

Spustíte Průvodce ověřením kompatibility programu. Pomocí průvodce ověřením kompatibility programů je program nakonfigurován tak, aby jej bylo možné spustit v prostředí, které je podobné prostředí operačních systémů jiných než Windows Vista nebo Windows XP.

*Windows Vista*

1. Klepněte na nabídku **Start**  → **Ovládací panely** → **Programy** → **Pro tuto verzi Windows použít starší program**. Na uvítací obrazovce klepněte na tlačítko **Další**.
2. Postupujte podle pokynů na obrazovce.

## Odstraňování potíží

### Windows XP

1. Klepněte na nabídku **Start**→ **Všechny programy**→ **Příslušenství**→ **Průvodce ověřením kompatibility programu**.
2. Na uvítací obrazovce klepněte na tlačítko **Další**.
3. Postupujte podle pokynů na obrazovce.

### Pokud máte jiné potíže se softwarem —

- Ihned proveďte zálohu souborů.
- Pevný disk a disky CD proveďte antivirovým softwarem.
- Uložte a zavřete všechny otevřené soubory, ukončete všechny spuštěné programy a vypněte počítač prostřednictvím nabídky **Start**.
- Pokyny k odstranění problémů vyhledejte v dokumentaci k softwaru nebo se obraťte na výrobce softwaru:
  - Přesvědčte se, zda je program kompatibilní s operačním systémem nainstalovaným v počítači.

- Přesvědčte se, zda počítač splňuje minimální požadavky na hardware, který je nezbytný pro spuštění softwaru. Vyhledejte informace v dokumentaci k softwaru.
- Přesvědčte se, zda je program řádně nainstalován a nakonfigurován.
- Ověřte, zda nedochází ke konfliktu ovladačů zařízení s programem.
- V případě potřeby program Centrum podpory společnosti Dell odinstalujte a poté jej přeinstalujte.
- Všechna chybová hlášení, která se zobrazí, si zapisujte. Pomůže vám to při řešení potíží po kontaktování společnosti Dell.

# Použití nástrojů podpory

 **POZNÁMKA:** Pokyny v tomto oddílu jsou určeny počítačům s nainstalovaným operačním systémem Windows Vista.

## Středisko podpory společnosti Dell

Služba **podpory společnosti Dell** pomáhá vyhledávat potřebné služby, podporu a informace týkající se vašeho systému. Více informací o **Centru podpory společnosti Dell** a dostupných nástrojích pro podporu naleznete na kartě **Služby** na webových stránkách **support.dell.com**.



Aplikaci spustíte klepnutím na ikonu na hlavním panelu. Úvodní stránka nabízí odkazy pro přístup k:

- samoobslužné pomoci (řešení potíží, zabezpečení, výkon systému, síť a Internet, záloha a obnova a operační systém Windows)

- upozornění (upozornění technické podpory vztahující se na váš počítač)
- podpoře společnosti Dell (technická podpora pomocí nástroje DellConnect™, služba zákazníkům, školení a výukové programy, nápověda k programu Dell on Call s běžnými postupy a online sken pomocí nástroje PC CheckUp)
- službě „O vašem počítači“ (dokumentace k systému, informace o záruce, systémové informace, upgrady & příslušenství)

V horní části úvodní stránky **Centra podpory společnosti Dell** je zobrazeno modelové číslo vašeho počítače spolu se servisním štítkem a expresním servisním kódem.

Více informací o **Centru podpory společnosti Dell** naleznete v *Průvodci technologiemi Dell*, který se nachází na vašem pevném disku, nebo na webových

stránkách podpory společnosti Dell, které najdete na adrese **support.dell.com**.

### Systémová hlášení

Pokud v počítači dojde k problému nebo k chybě, může se zobrazit systémové hlášení, které vám pomůže identifikovat příčinu a nalézt řešení problému.

 **POZNÁMKA:** Pokud zobrazené hlášení není uvedeno mezi následujícími příklady, informujte se v dokumentaci dodané k operačnímu systému nebo programu, který v počítači pracoval při zobrazení hlášení. Případně můžete nahlédnout do *Průvodce technologiemi Dell* na pevném disku, nebo na webových stránkách podpory společnosti Dell, které najdete na adrese **support.dell.com**.

**Pozor! Předchozí pokusy o zavedení tohoto systému se nezdařily v kontrolním bodě [nnnn]. Chcete-li požádat o pomoc**

**při řešení tohoto problému, označte si uvedené číslo kontrolního bodu a kontaktujte technickou podporu společnosti Dell** — počítači se třikrát po sobě nepodařilo dokončit spuštění v důsledku stejné chyby. Požádejte o radu podle pokynů na straně 54 v oddílu „Kontaktování společnosti Dell“.

**Chyba kontrolního součtu paměti CMOS** — porucha základní desky nebo vybitá baterie systémových hodin. Vyměňte baterii. (Informace vyhledejte v *Průvodci technologiemi Dell* na pevném disku, nebo na webových stránkách podpory společnosti Dell, které najdete na adrese **support.dell.com**. Případně vyhledejte pomoc v oddílu „Kontaktování společnosti Dell“ na straně 54).

**Selhání pevného disku** — možné selhání pevného disku během inicializačního testu počítače (viz „Kontaktování společnosti Dell“ na straně 54).

**Selhání pevného disku** — možné selhání pevného disku během testu spuštění pevného disku (viz „Kontaktování společnosti Dell“ na straně 54).

**Chyba klávesnice** — chyba klávesnice nebo uvolněný kabel.

**Chybí spouštěcí zařízení** — na pevném disku chybí spouštěcí oddíl, konektor pevného disku je uvolněný nebo není k dispozici žádná spouštěcí zařízení.

- Pokud je zaváděcím zařízením pevný disk, zkontrolujte, zda jsou k němu řádně připojeny konektory a zda je nastaven jako zaváděcí zařízení.
- Otevřete nastavení počítače a zkontrolujte, zda jsou informace o zaváděcí sekvenci správné (viz *Průvodce technologiemi Dell* na pevném disku, nebo na webových stránkách podpory společnosti Dell, které najdete na adrese **support.dell.com**).

**Časovač nevysílá přerušení** — mohlo dojít k poruše čipu na systémové desce nebo k selhání základní desky (viz „Kontaktování společnosti Dell“ na straně 54).

**Proudové přetížení rozhraní USB** — odpojte zařízení USB. Správnou funkci zařízení USB lze zajistit silnějším napájením. K připojení zařízení USB použijte externí napájecí zdroj. Pokud je zařízení vybaveno dvěma kabely USB, připojte oba tyto kabely.

**UPOZORNĚNÍ - AUTODIAGNOSTICKÝ SYSTÉM MONITOROVÁNÍ Pevného disku nahlásil, že parametr překročil normální provozní rozsah. Společnost Dell doporučuje pravidelně zálohovat data. Parametr mimo rozsah může, ale také nemusí značit potenciální problém pevného disku** — chyba S.M.A.R.T, možná porucha pevného disku. Tato funkce může být zapnuta nebo vypnuta v systému

BIOS (viz „Kontaktování společnosti Dell“ na straně 54).

### Průvodce řešeními potíží s hardwarem

Pokud není zařízení při spuštění operačního systému nalezeno, nebo je nalezeno, ale nesprávně konfigurováno, vyřešte nekompatibilitu pomocí **Poradce při potížích s hardwarem**.

Spuštění Průvodce řešeními potíží s hardwarem:

1. Klepněte na nabídku Start a poté na nabídku **Náповěda a podpora**.
2. Do pole hledání zadejte výraz `poradce při potížích s hardwarem` a stiskněte klávesu <Enter>.
3. Ve výsledcích hledání vyberte možnost, která nejlépe popisuje váš problém a postupujte podle příslušných kroků.

### Nástroj Dell Diagnostics

Pokud se vyskytl problém s počítačem, proveďte kontrolu, popsanou v oddílu „Zablokování a problémy se softwarem“ na straně 32 a před vyhledáním technické podpory kontaktováním společnosti Dell spusťte nástroj Dell Diagnostics (viz „Kontaktování společnosti Dell“ na straně 54).

Doporučujeme vám vytisknout si tyto postupy před zahájením práce.

 **POZNÁMKA:** Nástroj Dell Diagnostics lze použít pouze u počítačů společnosti Dell.

 **POZNÁMKA:** Médium *Ovladače a nástroje* je volitelné a s tímto počítačem nemuselo být dodáno.

Zkontrolujte informace o konfiguraci počítače a ujistěte se, že zařízení, které chcete testovat, se v nastavení počítače zobrazuje a je aktivní. Viz oddíl *Nastavení počítače v Průvodci technologiemi Dell*.

Spustíte nástroj Dell Diagnostics z pevného disku nebo z média *Ovladače a nástroje*.

### **Spuštění nástroje Dell Diagnostics z pevného disku**

Diagnostický nástroj Dell Diagnostics je umístěn ve skrytém oddílu diagnostického nástroje na pevném disku.

 **POZNÁMKA:** Pokud se na obrazovce počítače nezobrazuje žádný obraz, kontaktujte společnost Dell podle pokynů na straně 54.

1. Zkontrolujte, zda je počítač připojen k elektrické zásuvce a zda je tato zásuvka funkční.
2. Zapněte (nebo restartujte) počítač.
3. Ihned po zobrazení loga DELL™ stiskněte klávesu <F12>. V zaváděcí nabídce vyberte možnost **Diagnostika** a stiskněte klávesu <Enter>.

 **POZNÁMKA:** Pokud čekáte příliš dlouho a objeví se logo operačního systému, počkejte, dokud se nezobrazí plocha operačního systému Microsoft® Windows®. Teprve poté vypněte počítač a zkuste to znovu.

 **POZNÁMKA:** Jestliže se zobrazí zpráva, že nelze nalézt žádný oddíl s diagnostickými nástroji, spusťte nástroj Dell Diagnostics z média *Ovladače a nástroje*.

4. Stisknutím libovolné klávesy spustíte diagnostický nástroj Dell Diagnostics z oddílu s diagnostickými nástroji na pevném disku.

### Spuštění nástroje Dell Diagnostics z média Ovladače a nástroje

 **POZNÁMKA:** Váš počítač může, ale nemusí mít optickou jednotku. Použijte externí optickou jednotku nebo jakoukoli jinou externí paměť pro postupy, které zahrnují média.

1. Vložte médium *Ovladače a nástroje*.
2. Vypněte a restartujte počítač. Ihned po zobrazení loga DELL stiskněte klávesu <F2>.

 **POZNÁMKA:** Pokud čekáte příliš dlouho a objeví se logo operačního systému, počkejte, dokud se nezobrazí plocha operačního systému Microsoft® Windows®. Teprve poté vypněte počítač a zkuste to znovu.

 **POZNÁMKA:** Další kroky změni zaváděcí sekvenci, a to jednorázově. Při příštím spuštění se systém zavede podle zařízení uvedených v programu nastavení systému.

3. Když se zobrazí seznam zařízení k zavedení, vyberte položku **CD/DVD/CD-RW** a stiskněte klávesu <Enter>.
4. V zobrazené nabídce vyberte položku **Boot from CD-ROM** (Zavést z jednotky CD-ROM) a stiskněte klávesu <Enter>.
5. Zadáním hodnoty 1 otevřete nabídku média CD. Potom pokračujte stisknutím klávesy <Enter>.
6. Z očíslovaného seznamu zvolte položku **Run the 32 Bit Dell Diagnostics** (Spustit 32bitový diagnostický program Dell Diagnostics). Je-li v seznamu uvedeno několik verzí, zvolte odpovídající verzi pro daný počítač.
7. Když se zobrazí položka **Main Menu** (Hlavní nabídka) nástroje Dell Diagnostics, zvolte test, který chcete spustit.



# Obnovení operačního systému

Operační systém můžete obnovit následujícími způsoby:

- Funkce Obnovení systému vrací počítač do předchozího funkčního stavu, aniž by přitom byly ovlivněny datové soubory. Funkci Obnovení systému použijte jako první řešení pro obnovu operačního systému a zachování datových souborů.
- Nástroj Dell Factory Image Restore obnoví pevný disk do stavu, ve kterém byl při zakoupení počítače. Tento postup trvale odstraní data z pevného disku a odstraňují všechny programy nainstalované poté, co jste počítač obdrželi. Tento nástroj použijte, pouze pokud funkce Obnovení systému nevyřeší problém s operačním systémem.
- Pokud jste obdrželi disk s operačním systémem společně s počítačem, můžete jej použít pro obnovení operačního systému. Použijete-li disk

operačního systému, dojde však také k odstranění všech dat na pevném disku. Disk použijte pouze v případě, že funkce Obnovení systému nevyřešila problém s operačním systémem.



## Obnovení systému

Operační systémy Windows nabízejí funkci Obnovení systému, která umožňuje návrat počítače do dřívějšího provozního stavu (bez ovlivnění datových souborů) v případě, že změníte hardware, software nebo další nastavení systému a dojde k tomu, že se počítač dostane do nežádoucího provozního stavu. Všechny změny, které funkce Obnovení systému v počítači provede, jsou zcela vratné.

 **UPOZORNĚNÍ: Pravidelně zálohujte datové soubory. Funkce Obnovení systému neslouží ke sledování ani obnovení datových souborů.**

 **POZNÁMKA:** Postupy v tomto dokumentu byly napsány pro výchozí vzhled systému Windows, proto se mohou lišit, pokud nastavíte v počítači Dell™ Klasický vzhled Windows.

### Spuštění Obnovení systému v systému Windows Vista

1. Klepněte na tlačítko **Start** .
  2. Do pole **Zahájit hledání** zadejte výraz *obnovení systému* a stiskněte klávesu <Enter>.
-  **POZNÁMKA:** Může se zobrazit okno **Řízení uživatelských účtů**. Pokud jste k počítači přihlášení jako správce, klepněte na tlačítko **Pokračovat**; jinak se obraťte na správce, aby požadovanou akci provedl.
3. Klepněte na tlačítko **Další** a postupujte podle pokynů na obrazovce.

V případě, že funkce Obnovení systému nevyřeší vzniklý problém, můžete poslední akci obnovení systému vrátit zpět.

### Spuštění Obnovení systému v systému Windows XP

1. Klepněte na nabídku **Start**→ **Všechny programy**→ **Příslušenství**→ **Systémové nástroje**→ **Obnovení systému**.
2. Na uvítací obrazovce klepněte na tlačítko **Další**.
3. Postupujte podle pokynů na obrazovce.

### Vrácení posledního obnovení systému v operačním systému Windows Vista

 **POZNÁMKA:** Před vrácením posledního obnovení systému uložte a zavřete všechny otevřené soubory a ukončete všechny spuštěné programy. Neměňte, neotevírejte a neodstraňujte žádné soubory ani programy, dokud obnovení systému neproběhne.

1. Klepněte na tlačítko **Start** .
2. Do pole **Zahájit hledání** zadejte výraz *obnovení systému* a stiskněte klávesu <Enter>.

3. Vyberte položku **Vrátit zpět poslední obnovení** a poté klepněte na **Další**.

### Vrácení posledního obnovení systému v operačním systému Windows XP

 **POZNÁMKA:** Před vrácením posledního obnovení systému uložte a zavřete všechny otevřené soubory a ukončete všechny spuštěné programy. Neměňte, neotevírejte a neodstraňujte žádné soubory ani programy, dokud obnovení systému neproběhne.

1. Klepněte na nabídku **Start** → **Všechny programy** → **Příslušenství** → **Systémové nástroje** → **Obnovení systému**.
2. Na uvítací obrazovce klepněte na možnost **Obnovit předchozí stav počítače** a poté klepněte na tlačítko **Další**.
3. Postupujte podle pokynů na obrazovce.

## Použití nástroje Dell™ PC Restore v operačním systému Windows XP

 **UPOZORNĚNÍ:** Použití aplikace Dell PC Restore trvale odstraní všechna data na pevném disku a odebere všechny programy nebo ovladače, které jste po obdržení počítače nainstalovali. Pokud to je možné, vytvořte si zálohu dat před použitím těchto možností. Tento nástroj použijte, pouze pokud funkce Obnovení systému nevyřeší problém s operačním systémem.

 **POZNÁMKA:** Aplikace Dell PC Restore společnosti Symantec a Dell Factory Image Restore nemusí být v některých zemích nebo v některých počítačích k dispozici.

Aplikaci Dell PC Restore používejte pouze jako poslední možnost obnovení operačního systému. Tyto aplikace obnoví pevný disk do provozního stavu, v němž se nacházel při

## Obnovení operačního systému

zakoupení počítače. Všechny programy nebo soubory přidané na počítač později—včetně datových souborů—budou trvale odstraněny z pevného disku. Datové soubory zahrnují dokumenty, tabulky, emailové zprávy, digitální fotografie, hudební soubory atd. Pokud to je možné, vytvořte si zálohu dat před použitím aplikace PC Restore.

Použití aplikace PC Restore:

### 1. Zapněte počítač.

V průběhu zavádění se v horní části obrazovky objeví modrý pruh s nápisem **www.dell.com**.

### 2. Ihned po zobrazení modrého pruhu stiskněte kombinaci kláves <Ctrl> a <F11>. Pokud klávesy <Ctrl> a <F11> nestisknete včas, nechte počítač dokončit spuštění a poté ho restartujte a zkuste to znovu.

 **UPOZORNĚNÍ: Pokud nechcete s nástrojem PC Restore pokračovat, v následujícím kroku klepněte na možnost Reboot (Restartovat).**

### 3. Klepněte na tlačítko **Obnovit** a poté klepněte na položku **Potvrdit**.

Dokončení procesu obnovení trvá přibližně 6 až 10 minut.

### 4. Po výzvě klepnutím na tlačítko **Finish** (Dokončit) počítač restartujte.

 **POZNÁMKA:** Nevypínejte počítač ručně. Klepněte na tlačítko **Finish** (Dokončit) a nechte počítač restartovat.

### 5. Po vyzvání klepněte na možnost **Ano**.

Počítač se restartuje. Počítač se vrací do původního stavu, a proto se objevují stejné obrazovky, například Licenční smlouva s koncovým uživatelem, které se objevily při prvním spuštění.

### 6. Klepněte na tlačítko **Další**.

Zobrazí se obrazovka Obnovení systému a počítač se restartuje.

Po restartování počítače klepněte na tlačítko **OK**.

## Nástroj Dell Factory Image Restore

 **UPOZORNĚNÍ:** Použití aplikace Dell Factory Image Restore trvale odstraní všechna data na pevném disku a odebere všechny programy nebo ovladače, které jste po obdržení počítače nainstalovali. Je-li to možné, před použitím této možnosti zálohujte data. Aplikaci Dell Factory Image Restore používejte pouze v případě, že funkce Obnovení systému nevyřešila problém s operačním systémem.

 **POZNÁMKA:** Nástroj Dell Factory Image Restore nemusí být k dispozici v určitých zemích nebo na některých počítačích.

Aplikaci Dell Factory Image Restore používejte pouze jako poslední možnost obnovení operačního systému. Tyto aplikace obnoví pevný disk do provozního stavu, v němž se nacházel při zakoupení počítače. Všechny programy nebo soubory přidané na počítač

později—včetně datových souborů—budou trvale odstraněny z pevného disku. Datové soubory zahrnují dokumenty, tabulky, emailové zprávy, digitální fotografie, hudební soubory atd. Pokud to je možné, vytvořte si zálohu dat před použitím aplikací Factory Image Restore.

### Nástroj Dell Factory Image Restore

1. Zapněte počítač. Jakmile se zobrazí logo společnosti Dell, stiskněte několikrát tlačítko <F8>, aby se otevřelo okno **Pokročilé možnosti spuštění systému Vista**.
2. Vyberte možnost **Opravit počítač**.
3. Zobrazí se okno **Možnosti obnovení systému**.
4. Vyberte rozvržení klávesnice a klepněte na tlačítko **Další**.
5. Chcete-li mít přístup k možnostem obnovení, přihlaste se jako místní uživatel. Přístup k příkazovému řádku získáte zadáním výrazu

administrator do pole **Jméno uživatele** a klepnutím na tlačítko **OK**.

6. Klepněte na položku **Dell Factory Image Restore**. Zobrazí se úvodní obrazovka nástroje **Dell Factory Image Restore**.

 **POZNÁMKA:** V závislosti na konfiguraci je možné, že bude nutné nejprve zvolit položku **Dell Factory Tools** a poté **Dell Factory Image Restore**.

7. Klepněte na tlačítko **Další**. Zobrazí se obrazovka **Potvrdit odstranění dat**.

 **POZNÁMKA:** Pokud nechcete s nástrojem Factory Image Restore pokračovat, klepněte na možnost **Zrušit**.

8. Klepnutím na políčko potvrďte, že chcete pokračovat ve formátování pevného disku a obnově systémového softwaru do stavu od výrobce a poté klepněte na tlačítko **Další**.

Bude zahájen proces obnovení. Jeho dokončení může trvat 5 a více minut. Poté, co jsou operační systém a aplikace, které byly nainstalované při výrobě, obnoveny do počátečního stavu, zobrazí se hlášení.

9. Klepnutím na tlačítko **Dokončit** restartujete systém.

## Přeinstalování operačního systému

### Než začnete

Pokud chcete odstranit problém novou instalací operačního systému Windows, při které by se znovu nainstaloval ovladač, zkuste nejprve použít nástroj Vrátit změny ovladače zařízení. Pokud nástroj Vrátit změny ovladače zařízení problém neodstraní, pomocí nástroje Obnovení systému vraťte operační systém do funkčního stavu před instalací ovladače nového zařízení. Viz „Obnovení systému“ na straně 41.

 **UPOZORNĚNÍ:** Než provedete instalaci, zálohujte všechny datové soubory na primárním pevném disku. U běžných konfigurací pevných disků je primární disk první, který počítač detekuje.

K přeinstalování operačního systému Windows jsou zapotřebí následující položky:

- médium *Dell Operating System*,
- médium *Ovladače a nástroje od společnosti Dell*.

 **POZNÁMKA:** Médium *Ovladače a nástroje společnosti Dell* obsahuje ovladače instalované při sestavení počítače. Médium *Ovladače a nástroje společnosti Dell* použijte k zavedení všech požadovaných ovladačů. Zahrnutí médií *Ovladače a nástroje společnosti Dell* a *Operační systém* do dodávky vašeho počítače závisí na oblasti, ve které jste si počítač objednali, a na tom, zda jste si vyžádali média.



## Přeinstalování operačního systému Windows

Proces přeinstalování může trvat jednu až dvě hodiny. Po přeinstalování operačního systému bude třeba znovu nainstalovat ovladače zařízení, antivirové programy a ostatní software.

 **POZNÁMKA:** Váš počítač může, ale nemusí mít optickou jednotku. Použijte externí optickou jednotku nebo jakoukoli jinou externí paměť pro postupy, které zahrnují média.

1. Uložte a zavřete všechny otevřené soubory a ukončete všechny spuštěné programy.
2. Vložte disk s *operačním systémem*.
3. Pokud se objeví zpráva **Instalovat systém Windows**, klepněte na tlačítko **Ukončit**.
4. Restartujte počítač.
5. Ihned po zobrazení loga DELL stiskněte klávesu <F2>.

## Obnovení operačního systému

-  **POZNÁMKA:** Pokud čekáte příliš dlouho a objeví se logo operačního systému, počkejte, dokud se nezobrazí plocha operačního systému Microsoft® Windows®. Teprve poté vypněte počítač a zkuste to znovu.
  -  **POZNÁMKA:** Další kroky změni zaváděcí sekvenci, a to jednorázově. Při příštím spuštění se systém zavede podle zařízení uvedených v programu nastavení systému.
6. Když se zobrazí seznam zařízení k zavedení, vyberte položku **Mechanika CD/DVD/CD-RW** a stiskněte klávesu <Enter>.
  7. Stisknutím jakékoli klávesy vyberte možnost **Boot from CD-ROM** (Zavést z disku CD-ROM). Dokončete instalaci podle pokynů na obrazovce.



# Získání pomoci

Pokud se setkáte při práci s počítačem s potížemi, proveďte následující kroky a pokuste se problém diagnostikovat a vyřešit:

1. Informace a postupy vztahující se k problému naleznete v oddílu „Odstraňování potíží“ na straně 29.
2. Pokyny k používání nástroje Dell Diagnostics naleznete v oddílu „Nástroj Dell Diagnostics“ na straně 38.
3. Vyplňte „Diagnostický kontrolní seznam“ na straně 54.
4. Pokud potřebujete pomoci s instalací a postupy odstraňování problémů, použijte rozsáhlou sadu služeb online na stránkách Podpory společnosti Dell ([support.dell.com](http://support.dell.com)). Obsáhlejší seznam služeb podpory společnosti Dell naleznete na straně 50 v oddílu „Služby online“.
5. Pokud uvedené kroky problém nevyřešily, přečtěte si oddíl „Než zavoláte“ na straně 53 a potom oddíl „Kontaktování společnosti Dell“ na straně 54.



**POZNÁMKA:** Kontaktujte středisko podpory společnosti Dell telefonicky v blízkosti svého počítače, aby vám personál podpory mohl pomoci se všemi potřebnými postupy.



**POZNÁMKA:** Systém kódu expresní služby společnosti Dell nemusí být ve všech zemích k dispozici.

Na výzvu automatizovaného telefonního systému společnosti Dell zadejte svůj kód expresní služby a váš telefonát bude přeměřován přímo k odpovědnému pracovníku podpory. Pokud nemáte kód expresní služby, otevřete složku **Dell Accessories**, poklepejte na ikonu **Express Service Code** a postupujte podle pokynů.

 **POZNÁMKA:** Některé ze služeb uvedených níže nejsou vždy dostupné ve všech zemích mimo Spojené státy. Zavolejte místnímu zástupci společnosti Dell a zeptejte se na dostupnost služeb.

## Technická podpora a služby zákazníkům

Služby podpory společnosti Dell jsou k dispozici, aby vám poskytly odpověď na vaše otázky týkající se hardwaru Dell. Pracovníci podpory používají počítačovou diagnostiku pro rychlé a přesné odpovědi. Pokud chcete kontaktovat službu podpory společnosti Dell, přečtěte si oddíl „Než zavoláte“ na straně 53 a vyhledejte kontaktní informace pro vaši oblast nebo přejděte na webové stránky **support.dell.com**.

## DellConnect™

Nástroj DellConnect je jednoduchý online přístupový nástroj umožňující pracovníkům servisních služeb a podpory Dell přístup do vašeho počítače prostřednictvím širokopásmového připojení, diagnostikovat vaše potíže a odstranit je pod vaším dohledem. Další informace najdete na adrese **www.dell.com/DellConnect**.

## Služby online

Informace o produktech a službách společnosti Dell najdete na následujících webových stránkách:

- **www.dell.com**
- **www.dell.com/ap** (pouze oblast Asie a Tichomoří)
- **www.dell.com/jp** (pouze Japonsko)
- **www.euro.dell.com** (pouze Evropa)
- **www.dell.com/la** (oblast Latinské Ameriky a Karibiku)

- **www.dell.ca** (pouze Kanada)

Podpora společnosti Dell je přístupná prostřednictvím následujících webových stránek a e-mailových adres:

Webové stránky podpory společnosti Dell

- **support.dell.com**
- **support.jp.dell.com** (pouze Japonsko)
- **support.euro.dell.com** (pouze Evropa)

E-mailové adresy podpory Dell

- **mobile\_support@us.dell.com**
- **support@us.dell.com**
- **la-techsupport@dell.com** (pouze oblast Latinské Ameriky a Karibiku)
- **apsupport@dell.com** (pouze oblast Asie a Tichomoří)

E-mailové adresy marketingového a prodejního oddělení společnosti Dell

- **apmarketing@dell.com** (pouze oblast Asie a Tichomoří)

- **sales\_canada@dell.com** (pouze Kanada)

Anonymní protokol přenosu souborů (FTP)

- **ftp.dell.com**

Přihlaste se jako uživatel: `anonymous` a použijte svou e-mailovou adresu jako heslo.

## Automatizovaná služba stavu objednávek

Chcete-li zkontrolovat stav objednávky jakýchkoli produktů Dell, můžete přejít na adresu **support.dell.com** nebo můžete zavolat na automatizovanou službu stavu objednávek. Nahraná zpráva vás vyzve k zadání informací potřebných k vyhledání objednávky a sdělení informací o jejím stavu. Telefonní číslo pro oblast, v níž se nacházíte, naleznete v oddílu „Kontaktování společnosti Dell“ na straně 54. Toto číslo použijte, budete-li mít jakékoli problémy s objednávkou.

## Získání pomoci

Pokud máte nějaký problém s objednávkou, například chybějící součásti, nesprávné součásti nebo nesprávnou fakturu, kontaktujte zákaznickou podporu společnosti Dell. Před telefonátem si připravte fakturu nebo balicí list. Telefonní číslo pro oblast, v níž se nacházíte, naleznete v oddílu „Kontaktování společnosti Dell“ na straně 54.

## Informace o produktech

Pokud potřebujete informace o dalších produktech Dell, nebo chcete provést objednávku, navštivte webové stránky společnosti Dell na adrese **www.dell.com**. Telefonní číslo pro vaši oblast nebo kontakt na prodejce najdete v oddílu „Kontaktování společnosti Dell“ na straně 54.

## Vrácení zboží za účelem záruční opravy nebo vrácení peněz

Připravte si všechny vrácené položky, které jsou určené k opravě nebo vrácení peněz, a to následujícím způsobem:

1. Zavolejte společnosti Dell a obdržíte autorizační číslo pro vrácení materiálu, které čitelně a viditelně napíšete na balík.



- POZNÁMKA:** Telefonní číslo oblasti, v níž se nacházíte, naleznete v oddílu „Kontaktování společnosti Dell“ na straně 54.
2. Přiložte kopii faktury a dopis s důvodem vrácení.
  3. Přiložte kopii Diagnostického kontrolního seznamu (viz „Nástroj Dell Diagnostics“ na straně 38), který obsahuje informace o provedených testech a případných chybových hlášeních nástroje Dell Diagnostics (viz „Nástroj Dell Diagnostics“ na straně 38).

4. Přiložte veškeré příslušenství, které náleží k vrácené položce/položkám (napájecí kabely, software, příručky atd.), pokud zboží vracíte za účelem vrácení peněz.
5. Zabalte vrácené zařízení do originálního nebo jiného vhodného obalu.

 **POZNÁMKA:** Jste odpovědní za zaplacení přepravních nákladů. Jste odpovědní také za pojištění vrácených produktů a nesete rizika za ztrátu při přepravě zásilky. Balíky na dobírku nebudou přijaty.

 **POZNÁMKA:** Vracené zboží, které nesplní některé z předchozích požadavků, bude zamítnuto a vráceno odesílateli.

## Než zavoláte

 **POZNÁMKA:** Při telefonátu mějte k dispozici kód expresní služby. Kód umožní automatizovanému systému telefonní podpory společnosti Dell váš telefonát správně přesměrovat. Můžete být také požádáni o uvedení čísla servisního štítku (v zadní nebo spodní části počítače).

Nezapomeňte vyplnit následující diagnostický kontrolní seznam. Pokud to je možné, zapněte počítač před zavoláním technické podpory společnosti Dell a zavolejte z takového telefonního přístroje, který je v blízkosti počítače. Můžete být požádáni o zadání některých příkazů na klávesnici, poskytnutí podrobných informací během prováděných operací nebo vyzkoušení jiného postupu odstraňování potíží, které můžete provést pouze na samotném počítači. Zkontrolujte, zda je k dispozici dokumentace k počítači.

### Diagnostický kontrolní seznam

- Jméno:
- Datum:
- Adresa:
- Telefonní číslo:
- Servisní štítek (čárový kód na dolní nebo zadní straně počítače):
- Heslo expresní služby:
- Číslo oprávnění pro vrácení materiálu (pokud vám bylo přiděleno technikem podpory společnosti Dell):
- Operační systém a jeho verze:
- Zařízení:
- Rozšiřující karty:
- Jste připojeni k síti? Ano/Ne
- Síť, její verze a síťový adaptér:
- Programy a jejich verze:

Obsah spouštěcích souborů počítače najdete v dokumentaci k operačnímu systému. Pokud je počítač připojen

k tiskárně, všechny soubory vytiskněte. V opačném případě před kontaktováním společnosti Dell zaznamenejte obsah každého souboru.

- Chybová hlášení, zvukové kódy nebo diagnostické kódy:
- Popis problému a postupy řešení potíží, které jste provedli:

### Kontaktování společnosti Dell

Pokud se nacházíte ve Spojených státech, volejte 800-WWW-DELL (800-999-3355).

 **POZNÁMKA:** Pokud nemáte aktivní internetové připojení, můžete nalézt kontaktní informace na nákupní faktuře, balícím seznamu, účtence nebo v produktovém katalogu společnosti Dell.

Společnost Dell poskytuje několik online a telefonních možností podpory a služeb. Dostupnost se liší v závislosti na zemi a produktu a některé služby nemusí být ve vašem regionu k dispozici.

Chcete-li kontaktovat společnost Dell s dotazem týkajícím se prodeje, technické podpory nebo zákaznických služeb:

1. Navštivte webové stránky **support.dell.com**.
2. Vyberte svou zemi nebo oblast v rozevíracím seznamu **Choose A Country/Region** v dolní části stránky.
3. Klepněte na odkaz **Contact Us** (Kontaktujte nás) v levé části stránky.
4. Podle potřeby vyberte příslušné služby nebo linku podpory.
5. Vyberte si způsob kontaktování společnosti Dell, který je pro Vás nejpohodlnější.

# Další informace a zdroje

Činnost:	Zdroj příslušných informací
Přeinštalování operačního systému.	Médium s operačním systémem.
Spuštění diagnostického programu na počítači, přeinštalování softwaru Notebook System Software (NSS), aktualizace ovladačů nebo vyhledání souborů readme.	<p data-bbox="714 308 1108 339">Médium <i>Ovladače a nástroje</i>.</p> <p data-bbox="722 353 1287 495"> <b>POZNÁMKA:</b> Aktuální ovladače a dokumentaci lze nalézt na stránkách webové podpory společnosti Dell™ na webové adrese <b>support.dell.com</b>.</p>
Získání bližších informací o operačním systému, údržbě periferních zařízení, polích RAID, Internetu, technologii Bluetooth®, sítích nebo e-mailu.	Viz průvodce technologiemi <i>Dell nainštalovaný v počítači</i> .



**Činnost:**

Přidání nových paměťových modulů nebo pevného disku do počítače.

Přeinstalování nebo výměna opotřebované nebo porouchané části.

Získání informací o bezpečném používání počítače.

Kontrola informací v záruce, pravidel a podmínek (pouze USA), bezpečnostních pokynů, informací o předpisech, informací o ergonomii a smlouvy s koncovým uživatelem.

**Zdroj příslušných informací**

*Servisní příručka* na stránkách webové podpory společnosti Dell na adrese **support.dell.com**.

 **POZNÁMKA:** V některých zemích může otevření nebo výměna částí počítače vést ke zrušení záruky. Před otevřením počítače zkontrolujte záruku a podmínky pro vrácení zboží.

Dokumenty dodané s počítačem, které obsahují informace o bezpečnosti a předpisech, a také webové stránky **www.dell.com/regulatory\_compliance** informující o souladu s předpisy.

### Činnost:

Nalezení servisního štítku nebo kódu expresní služby—servisní štítek je potřeba pro identifikování počítače na stránkách **support.dell.com** nebo při kontaktování technické podpory.

Nalezení ovladačů a jiných souborů ke stažení.

Přístup k technické podpoře a produktové nápovědě.

Kontrola stavu objednávky nového zboží.

Získání odpovědí na časté otázky.

Získání aktuálních informací o technických změnách počítače nebo rozšířených technických referenčních materiálů pro technické pracovníky a pokročilé uživatele.

### Zdroj příslušných informací

Zadní nebo spodní strana počítače.

Webové stránky podpory společnosti Dell™ na adrese **support.dell.com**.

# Specifikace

## Model počítače

---

Dell™ Inspiron™ Mini 10

Tato část obsahuje základní informace, které můžete potřebovat při instalaci či upgradu počítače nebo při aktualizaci ovladačů.

 **POZNÁMKA:** Nabízené možnosti se mohou lišit podle oblasti. Chcete-li více informací o konfiguraci počítače, klepněte na nabídku **Start** → **Nápověda a odborná pomoc** a poté vyberte možnost zobrazení informací o počítači.

## Procesor

---

Typ	Intel® Atom™
Vyrovňovací paměť L2	512 MB
Frekvence externí sběrnice	533-MT/s (133 MHz)

## Paměť

---

Konektory	žádné
Kapacita	1 GB a 2 GB
Typ paměti	DDR2-800 (sběrnice DDR funguje pouze na šířce pásma DDR2-533)
Možná konfigurace paměti	1 GB a 2 GB

## Specifikace

### Informace o počítači

---

Čipová sada	Intel LPIA (nízkopříkonová architektura společnosti Intel) Poulsbo US15W
Šířka datové sběrnice	64 bitů
Šířka sběrnice DRAM	samostatné kanálové 64bitové sběrnice
Šířka sběrnice adresování procesoru	32 bitů
Paměť Flash EEPROM	1 MB
Vnitřní paměť	2,5palcový pevný disk SATA  2,5palcový pevný disk SSD
TV tuner	vnitřní modul TV tuneru

### Komunikace

---

Typ modemu	externí modem V.92 56K USB
Rozhraní modemu	jednotka USB
Síťový adaptér	10/100 Ethernet LAN na systémové desce
Bezdrátové připojení	WLAN, WiMax, WWAN/GPS (3G Mini-Card sloužící k aktivaci 3G, GPS, nebo obou), bezdrátová technologie Bluetooth®

**Grafika**

Řadič videa	Intel LPIA Poulsbo
Paměť videa	8 MB sdílené systémové paměti
Rozhraní displeje LCD	LVDS

**Zvuková karta**

Typ zvukové karty	2 kanálový zvuk High Definition s volitelnou technologií SRS Premium Sound™
Řadič zvuku	ALC269

**Zvuková karta**

Převod stereofonního signálu	24 bitů (převod analogového signálu na digitální a digitálního signálu na analogový)
Interní rozhraní	zvuk Intel High Definition
Externí rozhraní	zabudovaný analogový mikrofon, zabudovaný analogový reproduktor
Reproduktor	dva 1.0 wattové reproduktory
Vnitřní zesilovač reproduktorů	1.0 W na každém kanálu
Ovládání hlasitosti	ovládání pomocí softwarového programu

## Specifikace

### Konektory

---

Zvuková karta	konektor mikrofonu, jeden konektor sluchátek nebo reproduktorů, volitelný digitální mikrofon s kamerou
Karta Mini Card	dva běžně velké sloty karty Mini Card, jeden poloviční slot karty Mini Card - poloviční slot podporuje duální rozhraní a běžné sloty podporují pouze zapojení USB
Síťový adaptér	port RJ45
USB	tři čtyřkolíkové konektory vyhovující standardu USB 2.0
Grafika	19 kolíkový konektor HDMI

### Displej

---

Typ	10,1" WSVGA AG 10,1" HD AG
<i>Rozměry:</i>	
Výška	222,72 mm WSVGA AG 222,73 mm HD AG
Šířka	125,28 mm WSVGA AG 125,22 mm HD AG
Úhlopříčka	255,52 mm
Maximální rozlišení	1024 x 600 WSVGA AG 1366 x 768 HD AG
Obnovovací frekvence	60 Hz

**Displej**

---

Operační úhel	0° (zavřený) do 135°
Svítivost	180 min
	200 cd/m <sup>2</sup> (průměrně 5 bodů) WSVGA AG
	230 min
	250 cd/m <sup>2</sup> (průměrně 5 bodů) HD AG

*Zobrazovací úhly:*

Horizontální	±40° (CR≥10) typ. WSVGA AG
	±60° (CR≥10) typ. HD AG
Vertikální	+10° až +30° (CR≥10) typ. WSVGA AG
	+50° (CR≥10) typ. HD AG

**Displej**

---

Rozteč pixelů	0,2175 x 0,2175 mm WSVGA AG
	0,16305 x 0,16305 mm HD AG
Ovládací prvky	Jas lze ovládat pomocí klávesových zkratk (více informací naleznete v <i>Průvodci technologiemi Dell</i> ).

**Klávesnice**

---

Počet kláves	82 (USA a Kanada); 83 (Evropa); 86 (Japonsko); 82 (Korea)
--------------	--------------------------------------------------------------------

## Specifikace

### Kamera

---

Pixely	1,3 megapixelů
Rozlišení videa	320 x 240 ~ 1280 x 1024 (640 x 480 při 30 obrázků za vteřinu)
Diagonální zobrazovací úhel	66°

### Dotyková podložka

---

Poziční rozlišení X/Y (režim grafické tabule)	240 cpi (znaků na palec)
<i>Velikost:</i>	
Šířka	oblast aktivního snímače velikosti 78,5 mm
Výška	38 mm – obdélník

### Adaptér napájení

---

Vstupní napětí	100–240 V stř.
Vstupní proud (maximální)	1,0 A
Vstupní frekvence	50–60 Hz
Výstupní proud	30 W
Výstupní proud	1,58 A (maximální)
Jmenovité výstupní napětí	19,0 V ss.
<i>Rozměry:</i>	
30 W (APD):	
Výška	59,2 mm
Šířka	34,0 mm
Hloubka	85,0 mm
Hmotnost (s kabely)	0,15 kg



**Adaptér napájení**

30 W (PI):

Výška	70,0 mm
Šířka	36,0 mm
Hloubka	78,0 mm
Hmotnost (s kabely)	0,156 kg

**Fyzické vlastnosti**

Výška	25,3 mm až 28,0 mm
Šířka	261 mm
Hloubka	182,5 mm
Hmotnost (se 3buňkovou baterií):	
Možnost konfigurace na méně než	1,30 kg

**Doporučené parametry prostředí***Teplotní rozsah:*

Provozní	0° až 35 °C (32° až 95 °F)
Skladovací	-20° až 65 °C (-4° až 149 °F)

*Relativní vlhkost (maximální):*

Provozní	10 % až 90 % (bez kondenzace)
Skladovací	5 % až 90 % (bez kondenzace)

*Maximální vibrace (při použití náhodného spektra vibrací, které simuluje prostředí uživatele):*

Provozní	0,66 GRMS
Neprovozní	1,3 GRMS

### **Doporučené parametry prostředí**

---

*Maximální náraz (v provozu – měřeno s nástrojem Dell Diagnostics na pevném disku a při 2 ms polosinusovém impulzu; mimo provoz – měřeno na pevném disku se zaparkovanou hlavou a při 2 ms polosinusovém impulzu):*

Provozní                      110 GRMS

Neprovozní                  160 GRMS

# Rejstřík

## Č

čipová sada **60**

## D

data, zálohování **28**

DellConnect **50**

Diagnostický kontrolní seznam **54**

doprava produktů

    za účelem vrácení nebo opravy **52**

## E

e-mailové adresy

    technické podpory **51**

e-mailové adresy podpory **51**

energie

    úspora **27**

## I

ISP

    poskytovatel internetového připojení **10**

## K

kontaktování společnosti Dell online **54**

kontaktování společnosti Dell telefonicky **53**

## M

možnosti přeinstalování systému **41**

## N

napájecí adaptér

    rozměry a hmotnost **64, 65**

napájecí rozdvojky, použití **6**

nápověda

    získání pomoci a podpory **49**

## Rejstřík

nastavení

možností napájení **27**

nastavení, dříve než začnete **5**

nástroj Dell Factory Image Restore **41**

## O

obnovení disku do výchozího stavu **45**

obnovení systému **41**

ovladače a soubory ke stažení **58**

## P

počítač, instalace **5**

podpora související s pamětí **59**

poškození, předcházení **5**

potíže, řešení **29**

potíže se softwarem **32**

potíže s hardwarem

diagnostika **38**

potíže s napájením, řešení **30**

potíže s pamětí

řešení **31**

procesor **59**

produkty

informace a možnosti nákupu **52**

proudění vzduchu, umožnění **5**

Průvodce řešeními potíží s hardwarem **38**

Průvodce technologiemi Dell

bližší informace **56**

přeinstalování systému Windows **41**

přihlášení na FTP, anonymní **51**

připojení

k Internetu **10**

připojení k bezdrátové síti **29**

připojení k Internetu **10**

připojení k síti

oprava **30**

připojení k síti pomocí kabelu  
síťový kabel, připojení **7**

## **R**

rozšiřující sběrnice **60**

rychlost sítě

testování **29**

## **Ř**

řešení potíží **29**

## **S**

služby zákazníkům **50**

softwarové funkce **26**

specifikace **59**

stav objednávky **51**

stránky podpory

celosvětové **50**

stránky podpory společnosti Dell **58**

středisko podpory společnosti Dell **35**

systémová hlášení **36**

## **T**

technická podpora **50**

## **U**

úspora energie **27**

## **V**

ventilace, zajištění **5**

vrácení v souladu se zárukou **52**

## **W**

Windows, přeinstalování **41**

Windows Vista®

nastavení **10**

přeinstalování **47**

Průvodce kompatibilitou programů **33**

Windows XP **34**

## Z

zálohy

vytváření **28**

zdroje, nalezení dalších **56**

získání dalších informací **56**